

MHT 1490

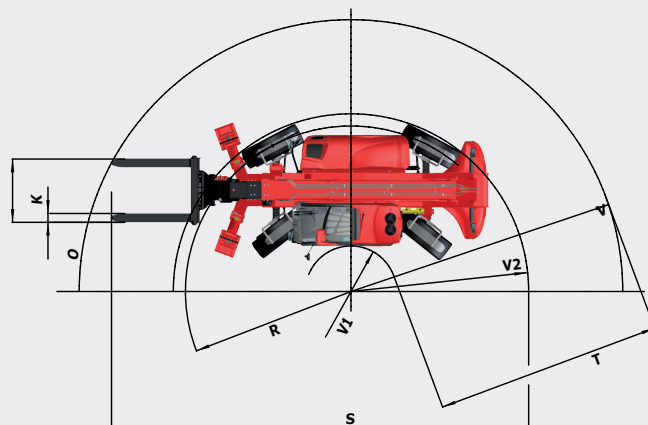

MHT 1490		
	アウトリガー未使用時	アウトリガー使用時
作業能力		
定格荷重(フォーク仕様600 mm)	9 000 kg	
最大作業高さ	13.67 m	14.00 m
最大作業半径	9.50 m	9.41 m
タイヤサイズ	17.5 R 25	
フレームレベリング	+/- 10°	
制動装置		
サービスブレーキ	油圧式湿式多板ディスクタイプ (前後軸)	
パーキングブレーキ	自動パーキングブレーキ	
エンジンメーカー	MERCEDES	
タイプ	OM 934 LA. E4-3 (Stage IV / Tier IV final)	
排気量	4 気筒 5.1 l	
最大出力	176 HP / 129 kW	
最大トルク	750 Nm / 1200-1600 rpm	
バッテリー	24 V - 2X12 V - 120 Ah - 850 A	
牽引力	10 800 daN	
登坂能力	34%	
変速装置	ハイドロスタティック	
後退時シフト	電子油圧制御	
変速段数(前方 / 後方)	2/2	
ステアリングモード	4 輪ステアリング - 3 モード 	
最高走行速度	31 km/h	
車軸		
制動装置	JSM® 多機能ジョイスティック	
油圧システム		
メインポンプ(ロードセンシング付)	180 l/min - 300 bar	
許容量		
尿素水溶液	63 l	
作動油	290 l	
燃料	315 l	
車両総重量(フォーク仕様)	20 800 kg	
寸法		
全幅	2.51 m	
全高	3.00 m	
全長	6.65 m	
グランドクリアランス	0.44 m	
最小回転半径外輪	5.34 m	
フォーク (長さ x 幅 x 高さ)	1200 x 200 x 60 mm	
安全装置	過負荷防止装置 - EN 15000 Norm cab ROPS FOPS level II	
騒音と振動		
走行時の騒音レベル (LpA)	82 dB	
音響パワーレベル(LwA)	106 dB	
振動加速度(手/腕)	<2.5 m/s ²	

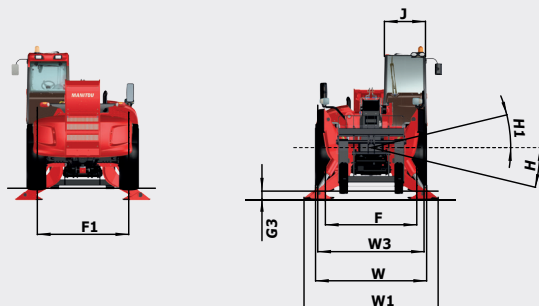
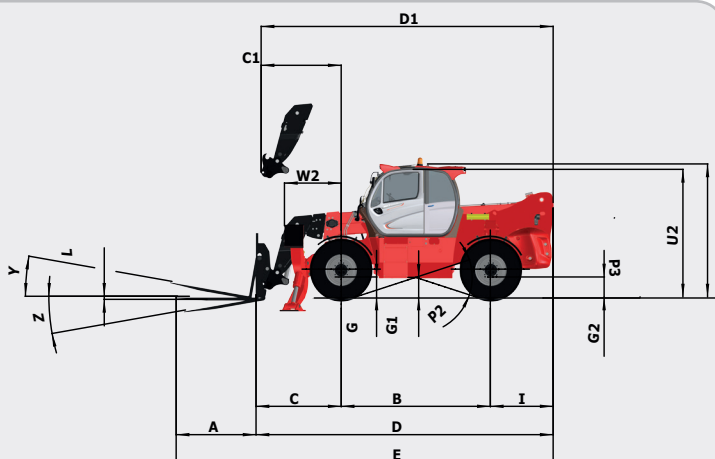

mm	MHT 1490
A	1200
B	3370
C	1865
C1	1795
D	6655
D1	6585
F	2065
G	440
G1	440
G2	440
G3	290
H	10°
H1	10°
I	1415
J	930
K	1425

mm	MHT 1490
L	60
O	200
P2	18°
P3	36°
R	5113
S	10050
T	3905
U2	3000
V	6455
V1	2550
V2	5345
W	2510
W1	3030
W2	1280
Y	18°
Z	117°

This brochure describes versions and configuration options for MANITOU products which may be fitted with different equipment. The equipment described in this brochure may be standard, optional or not available depending on version. MANITOU reserves the right to change the specifications shown and described at any time and without prior warning. The manufacturer is not liable for the specifications given. For more information, contact your MANITOU dealer. Non-contractual document. Product descriptions may differ from actual products. List of specifications is not comprehensive. The logos and visual identity of the company are the property of MANITOU and may not be used without authorisation. All rights reserved. The photos and diagrams contained in this brochure are provided for information only.

MANITOU BF SA - Limited company with board of directors - Share capital: 39,547,824 euros - 857 802 508 RCS Nantes

